



## Modulares, hochgradig flexibles Werkbankbausystem in einer Reihe von Standardgrößen

Ganz gleich, ob Sie eine gerade, T- oder L-förmige Konfiguration wünschen, bietet Ihnen das M-Bench-Werkbanksystem die perfekte, stabile Schneidlösung für Ihre Anforderungen.

Ideal geeignet für das Sabre, Simplex und andere Universal-Schneidegeräte von Keencut.

Die M-Bench zeichnet sich durch eine modulare Bauweise aus und lässt sich entsprechend Ihrer Arbeitsumgebung konfigurieren und erweitern, wenn sich Ihre Anforderungen ändern.

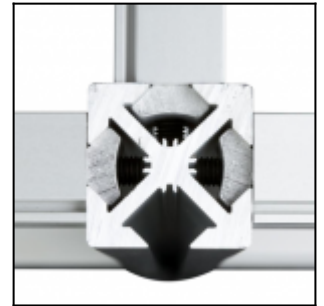

### Stark, sicher und stabil

Das M-Bench-Werkbanksystem bietet die starke und robuste Grundlage, die für ein präzises und genaues Schneiden erforderlich ist. Die einzigartige patentierte Proteus-Bauweise ermöglicht eine sichere und stabile Werkbank, die mit der Zeit nicht an Stabilität verliert. Stärke und Stabilität sind entscheidend, um wiederholbare, zuverlässige Schnitte zu gewährleisten. Die Proteus-Bauweise erleichtert die Montage; die internen Befestigungselemente sind zwecks bündigem Finish und maximaler Sicherheit bei starker Belastung verdeckt.



Schritt 1: Wählen Sie eines von drei verschiedenen Grundmodellen

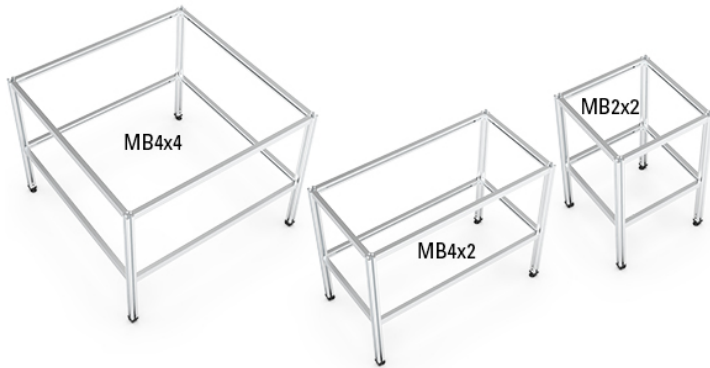

Schritt 2: Wählen Sie aus vier zusätzlichen Anbauteilen

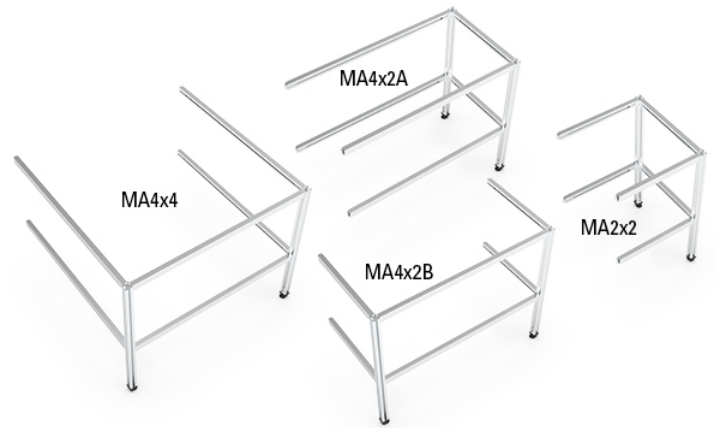

## Vollständig anpassbar

Mit ihrem modularen Aufbau ist die M-Bench eine wirklich vielseitige Lösung. So können Sie die perfekte Werkbank passend zu Ihrem Raum und Workflow schaffen.

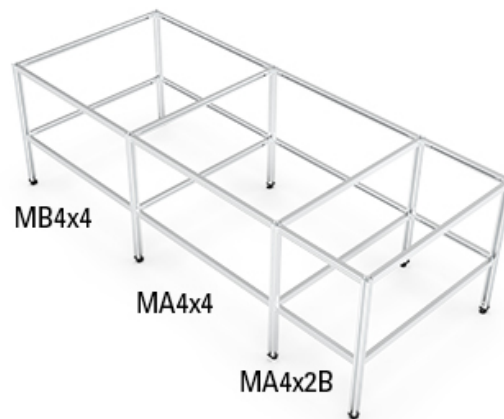

L-förmige Werkbank

Kundenspezifisch konfigurierte Werkbank

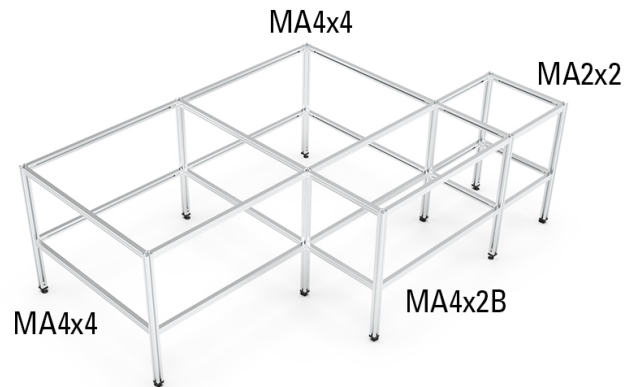
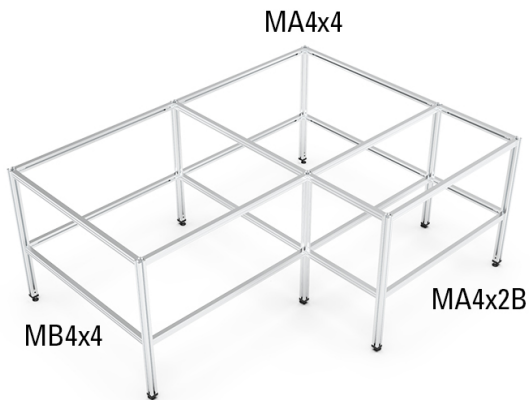

## Arbeitsflächen-Optionen

Die M-Bench wird ohne Arbeitsfläche geliefert, sodass Sie diese frei wählen können. M-Bench-Modelle sind so konstruiert, dass Sie Standardplatten mit einer Breite von 61 cm oder 122 cm für die Arbeitsfläche verwenden können. Alternativ sind auch Arbeitsflächen aus Glas verwendbar. Bitte beachten Sie, dass Sie bei Montage einer Glasarbeitsfläche das optionale weiße Silikonband und die Beinendkappen benötigen.

## Sichere und ebene Oberfläche

Die einzigartige Montagetechnik sorgt für eine sichere, starke und stabile Werkbank. Die einstellbaren FüÙe ermöglichen eine exakte Nivellierung auf unebenen Böden und gewährleisten die für eine präzise Schnittgenauigkeit erforderliche Planheit.





## Fünf Jahre Garantie

Die aus einer hochwertigen Aluminiumlegierung gefertigte M-Bench ermöglicht einen lebenslangen Einsatz. Die saubere Optik wird durch ein spezielles Anodisierungsverfahren erzielt. Durch die hausinterne Fertigung, bei der nur die hochwertigsten Materialien eingesetzt werden, kann Keencut eine umfassende Fünf-Jahres-Garantie gewährleisten.

## Abmessungen



Bench	Length cm (")	Width cm (")	Height cm (")
<b>MB4x4</b>	116 (46)	116 (46)	90 (35)
<b>MB4x2</b>	116 (46)	60 (24)	90 (35)
<b>MB2x2</b>	60 (24)	60 (24)	90 (35)
<b>Additions</b>			
<b>MA4x4</b>	112 (44)	116 (46)	90 (35)
<b>MA4x2A</b>	56 (22)	116 (46)	90 (35)
<b>MA4x2B</b>	112 (44)	60 (24)	90 (35)
<b>MS2x2</b>	56 (22)	60 (24)	90 (35)

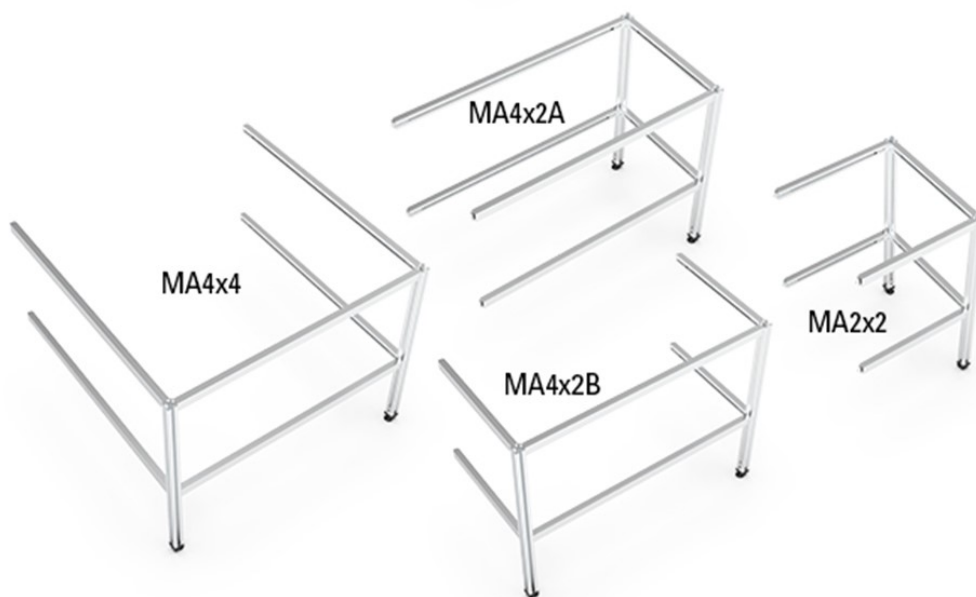
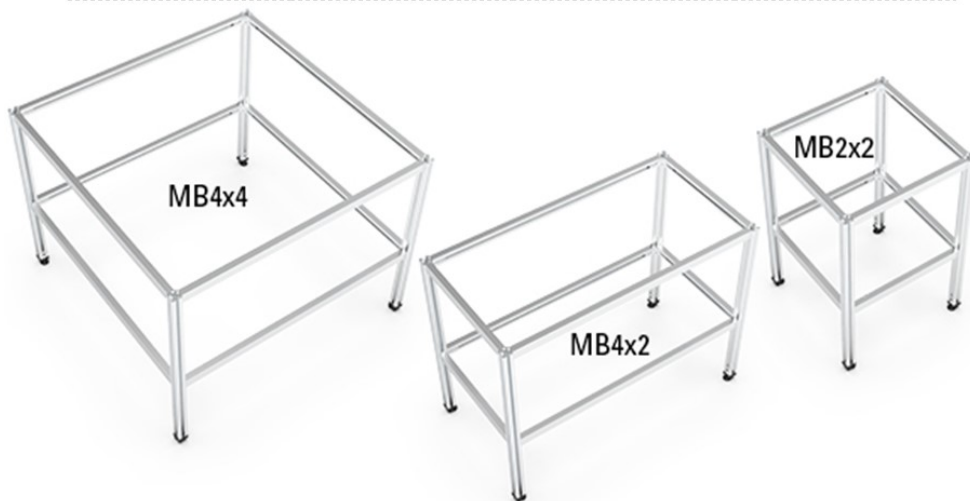

Die besten Schneidegeräte der Welt



www.keencut.com  
 +44 (0) 1536 263158 sales@keencut.co.uk

Scannen für weitere Informationen  
<https://www.keencut.com/de/produkt/m-bench-system/>



Die besten Schneidegeräte der Welt



[www.keencut.com](http://www.keencut.com)  
+44 (0) 1536 263158    [sales@keencut.co.uk](mailto:sales@keencut.co.uk)

Scannen für weitere Informationen  
<https://www.keencut.com/de/produkt/m-bench-system/>

